

令和6年度 岐阜県高等学校総合体育大会
兼
全国・東海高等学校総合体育大会県予選会

相撲競技

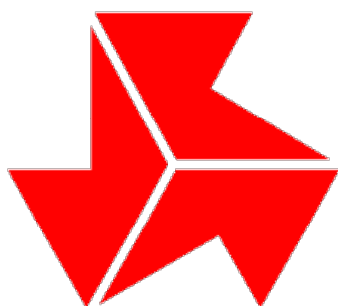

期 日 令和6年5月11日(土) 午後1時～
会 場 岐阜メモリアルセンター 相撲場
専門部長 高野 圭(岐阜県立郡上北高等学校長)

主 催 岐阜県教育委員会
岐阜県高等学校体育連盟
主 管 岐阜県高等学校体育連盟相撲専門部
後 援 岐阜県体育協会
岐阜県相撲連盟
(岐阜県補助事業)

令和6年度岐阜県高等学校総合体育大会相撲競技兼
全国・東海高校総体相撲競技岐阜県予選会実施要項

1. 主催 岐阜県高等学校体育連盟・岐阜県教育委員会
2. 主管 岐阜県高等学校体育連盟相撲専門部
3. 後援 岐阜県体育協会・岐阜県相撲連盟
4. 期 日 令和6年5月11日（土）午後1時～
個人体重別出場者の計量は12時半より行う。
5. 会 場 岐阜メモリアルセンター 相撲場
6. 種 別 団体の部（5人制）選手7名 個人総合の部 個人体重別の部 自由参加
7. 参加資格 岐阜県高等学校体育連盟・岐阜県相撲連盟加盟校
年齢は4月2日起算（4月2日以降出生）とし19歳未満とする。
ただし、同一学年は1回限りとする。
転校6ヶ月未満のものは参加を認めない。（新入生は除く）
8. 競技方法 団体の部 リーグ戦
個人の部 総合の部 トーナメント戦（3位決定戦あり 東海総体出場
決定戦あり）
体重別（80kg級 100kg級）トーナメント戦（参加人数によ
ってはリーグ戦に変更の場合あり）
9. 競技規定 日本相撲連盟・全国高体連相撲競技会規定による
10. 参加料 団体の部 3000円 個人の部 1名 300円
当日ご持参いただくか、銀行振り込みでお願いいたします。
振込先 十六銀行北方支店（普）1426924
岐阜県高体連相撲専門部委員長 小森豊文
申し訳ありませんが、振込手数料は学校負担でお願い致します。
11. 表 彰 団体優勝・2位・3位賞状、優勝校には優勝旗（持ち回り）
個人優勝・2位・3位2名の4名には賞状
12. 申し込み 4月29日（祝）厳守
〒501-5122 郡上市白鳥町為真1265-2
県立郡上北高校内 小森 豊文 宛
電 話 (0575)82-2073 F A X (0575)82-5253
13. 代 表 全国総体・・・ 団体優勝校、個人総合の部 上位3名
個人体重別（80kg・100kg）優勝者
東海総体・・・ 団体1位～4位校、個人16名（総合の部ベスト
8と東海総体出場決定戦上位8名）
全国選抜十和田大会・・・個人総合の部の優勝者の所属校を推薦する。
14. その他 ・怪我等の対応は応急処置のみ。参加者は各自の責任を持って怪我などの対処
ができるように、各校で保険加入等の対応をすること。
・マスコミなどへの対応で、氏名や写真などの公表を希望しない選手がいる場
合には、申込書の「肖像権」の欄に×印を打って申し込むこと。

令和6年度 岐阜県高等学校総合体育大会（相撲競技）兼
全国・東海高等学校総合体育大会（相撲競技）岐阜県予選

大 会 順 序

開 始 式（午後1時～）

- 1 役員選手整列
- 2 開会の辞
- 3 優勝旗返還 岐阜農林高等学校
- 4 挨拶 専門部長 高野 圭（岐阜県立郡上北高等学校長）
- 5 選手宣誓 選手代表 田島 徳文（令和5年度優勝 岐阜農林高等学校）
- 6 審判長注意 審判長 松橋 良平（岐阜県相撲連盟）
- 7 諸連絡 小森 豊文（岐阜県高校体育連盟）
- 8 役員選手解散

競 技（開始式終了後）

- 1 団体リーグ戦
- 2 個人トーナメント戦
- 3 東海総体出場順位決定戦
- 4 個人体重別（80kg級・100kg級）トーナメント戦

閉 会 式

- 1 役員選手
- 2 成績発表 本部 放送席
- 3 表彰 専門部長 高野 圭（岐阜県立郡上北高等学校長）
- 4 講評 専門部長 高野 圭（岐阜県立郡上北高等学校長）
- 5 閉会の辞
- 6 役員選手解散

競 技 役 員

競 技 委 員 長	小 森 豊 文 (岐阜県高校体育連盟相撲専門部委員長)
副 競 技 委 員 長	野 村 昌 史 (岐阜県相撲連盟副理事長)
委 員	木 村 雄 廣 瀬 大 和 丸 山 紘 史
審 判 長	松 橋 良 平
副 審 判 長	北 倉 利 治 高 橋 重 人 稻 原 隆 行 裕 重 樹
主 審	稻 原 隆 行 安 藤 徹 島 尻 竜 詩 布 和 弥 廣 瀬 大 和 加 藤 秀 郎 岡 田 裕 一 郎
副 審	中 谷 正 嗣 青 山 英 治 曾 我 邦 彦 長 屋 正 春 藤 田 哲 雄 廣 瀬 美 晴 松 井 清 治 佐 藤 朋 行 棚 橋 幸 喜 伊 藤 新 繼 白 塚 元 久 下 尾 直 己 川 端 哲 治 遠 藤 猛 古 守 宗 徳 大 丸 山 一 記 岸 本 大 輔 淺 野 明 人 武 藤 健 文 丸 山 恭 史 武 藤 康 文 池 本 頼 史 若 林 魁 田 畑 奨 治 郎
審 判 幹 事	松 橋 良 平 安 田 竜 浩
進 行 放 送	曾 我 邦 彦 安 田 竜 浩
記 録 報 道	小 森 豊 文
会 場 土 俵	旗 克 朗 伏 見 光 永
救 護	長 屋 正 春 (本巢広域消防)

【出場選手名簿(申し込み順)】

No.	氏名	年	身長	体重	No.	氏名	年	身長	体重
郡上北高等学校					岐阜農林高等学校				
1	岩田 虎次郎	2	168	58	1	笠松 幸誠	3	174	114
2	岡田 愛翔	2	170	83	2	上月 結斗	3	170	125
3	高橋 勇羽人	2	172	76	3	田島 徳文	3	177	79
4	松永 唱太郎	2	168	60	4	林 風我	3	177	98
5	近藤 岳大	1	182	91	5	梅村 宗佑	2	173	122
6	山本 惺羅	1	165	78	6	黒木 広陽	2	167	104
岐阜市立岐阜商業高等学校					7	田中 東明	2	184	118
1	池本 慎大	3	165	75	個	清水 莉来	3	178	120
2	松永 玖哉	3	163	64	個	山下 陽生	2	172	86
3	奥村 裕人	2	178	105	個	田島 千照	1	173	89
4	加藤 アーロン	2	177	145	大垣日本大学高等学校				
5	吹原 竜馬	1	175	106	1	黒田 高行	3	184	99
さくら国際高等学校					2	下尾 強真	3	173	98
個	春日井 雅大	1	180	117	3	末吉 悠稀	3	175	135
【個人体重別出場者 80kg級 8名】					4	重綱 千尋	2	168	87
・岩田虎次郎(北) ・高橋勇羽人(北)					5	鬼頭 史明	1	165	77
・松永唱太郎(北) ・池本 慎大(市)					6	藤原 けん	1	178	79
・松永 玖哉(市) ・田島 徳文(農)					【個人体重別出場者 100kg級 8名】				
・鬼頭 史明(大) ・藤原 けん(大)					・山下 陽生(農) ・田島 千照(農)				
【個人体重別出場者 100kg級 8名】					・重綱 千尋(大) ・近藤 岳大(郡)				
・岡田 愛翔(北) ・林 風雅(農)									
・黒田 高行(大) ・下尾 強真(大)									

団 体 戦

	岐阜農林	市岐阜商	大垣日大	郡上北	勝数	得点	順位
岐阜農林							
市岐阜商							
大垣日大							
郡上北							

組 合 せ

[1] 岐阜農林 - 郡上北 [2] 市岐阜商 - 大垣日大

先 鋒
次 鋒
中 堅
副 将
大 将

先 鋒
次 鋒
中 堅
副 将
大 将

[3] 岐阜農林 - 大垣日大 [4] 市岐阜商 - 郡上北

先 鋒
次 鋒
中 堅
副 将
大 将

先 鋒
次 鋒
中 堅
副 将
大 将

[5] 大垣日大 - 郡上北 [6] 岐阜農林 - 市岐阜商

先 鋒
次 鋒
中 堅
副 将
大 将

先 鋒
次 鋒
中 堅
副 将
大 将

個人戦トーナメント（参加28名）

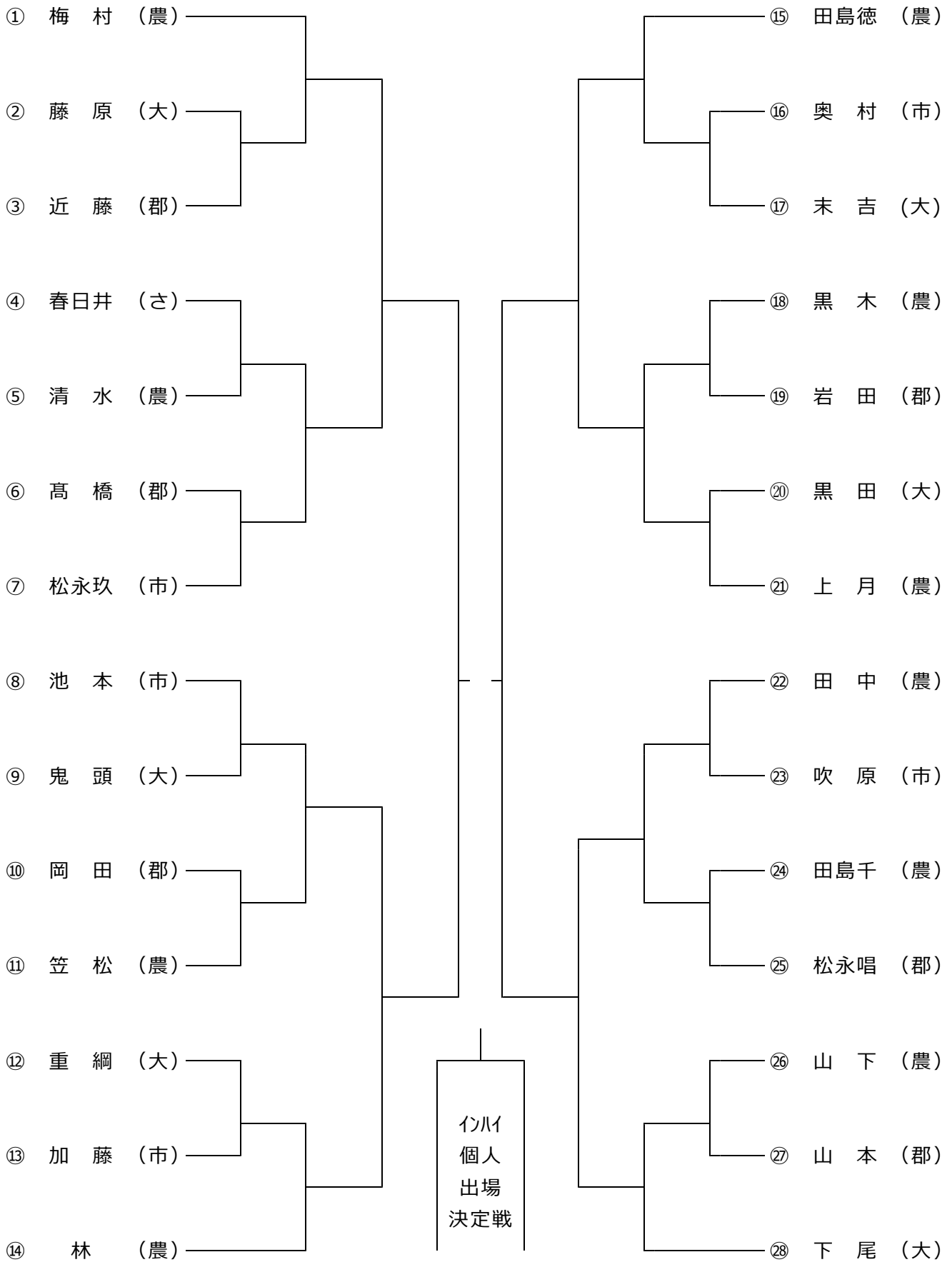

東海総体個人戦出場決定戦ならびに順位決定戦

- ① 個人戦ベスト8以上は東海総体個人戦に出場を決定。
 ・1位と対戦したベスト8の選手→5位 2位との対戦選手→6位 同様に8位まで決定
- ② 個人戦1, 2回戦で敗退した選手全員で、再抽選によるトーナメント戦を行い、出場権と順位を決定する。
 ・トーナメント抽選順・・・高学年（誕生日の早い者）よりくじを引く。
 ・棄権者がいた場合には、1回戦の対戦から棄権者を除外し、抽選を行う。
 ・順位はベスト8以上選手の順位決定に準ずる。（優勝者を9位とし以降16位まで決定する。）
 ・くじ引きでトーナメントを組むため、同高校での対戦もある場合も考えられるが、くじ通りにトーナメントを行う。
 ・その他、問題点があった場合は、各校顧問の協議を行う。

順位決定トーナメント抽選順番

☆ベスト8進出者を除いて、誕生日が早い者からくじを引く。

【3年生 10名（H18～19）】

1 田島（農）	5. 4	2 下尾（大）	5. 2 2
3 林（農）	5. 2 2	4 黒田（大）	5. 2 6
5 松永（市）	6. 1 8	6 清水莉（農）	7. 7
7 笠松（農）	9. 1 1	8 上月（農）	10. 2 6
9 池本慎（市）	12. 2	10 末吉（大）	1. 2 2

【2年生 11名（H19～20）】

11 重綱（大）	4. 2	12 黒木（農）	4. 2 4
13 松永（郡）	5. 1	14 岩田（郡）	5. 8
15 山下（農）	6. 4	16 梅村（農）	9. 3
17 岡田（郡）	9. 6	18 高橋（郡）	9. 1 6
19 加藤（市）	9. 2 6	20 奥村（市）	2. 9
21 田中（農）	2. 2 3		

【1年生 7名（H20～21）】

22 山本（郡）	4. 2 2	23 田島（農）	5. 4
24 春日井（さ）	5. 8	25 鬼頭（大）	5. 1 9
26 藤原（大）	7. 2 7	27 近藤（郡）	12. 1 3
28 吹原（市）	3. 2 3		

【東海総体個人戦出場トーナメント表（20名によるトーナメント）】

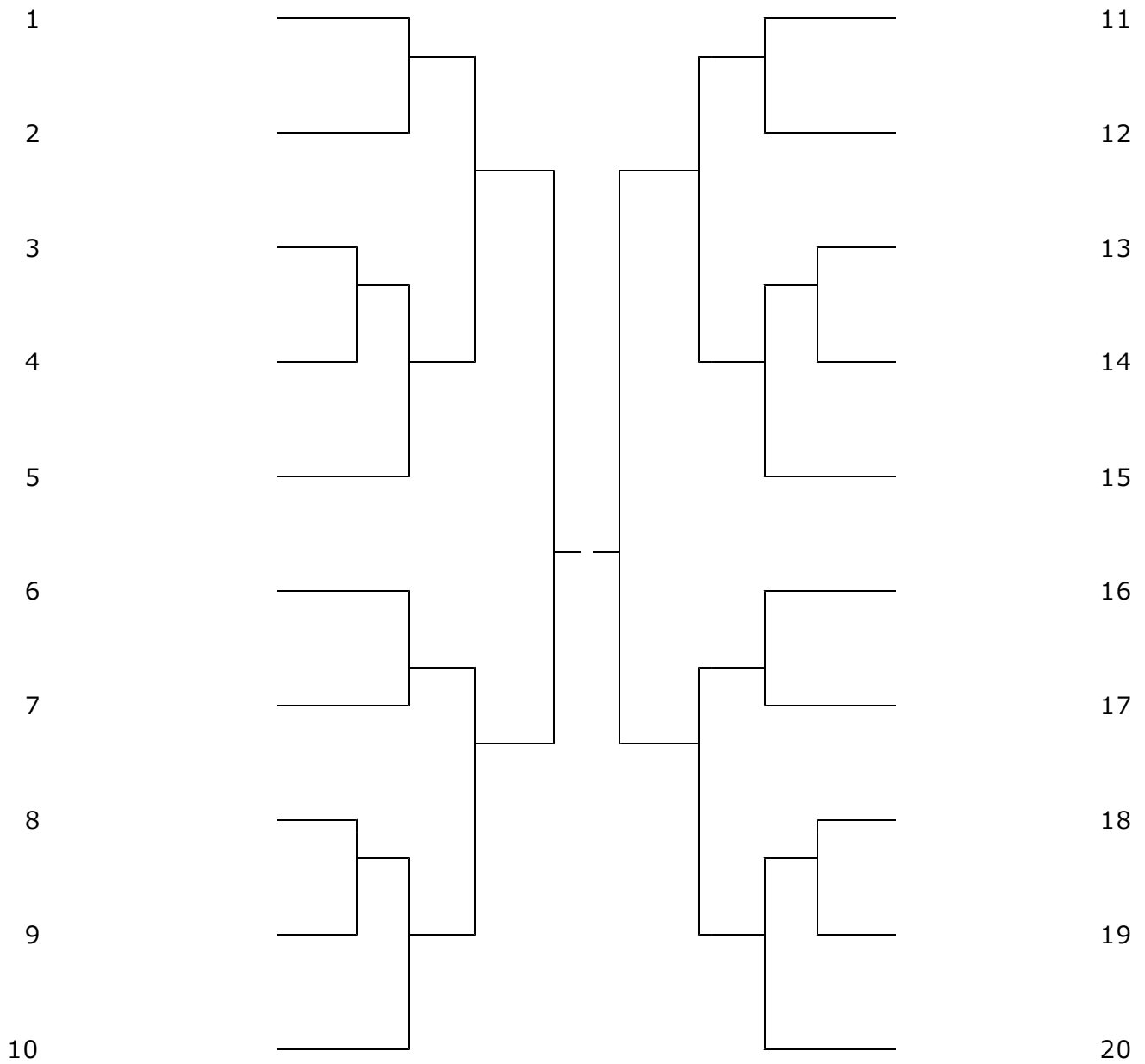

【東海総体個人順位(9～16位)】

9	10
11	12
13	14
15	16

【個人体重トーナメント（80kg級・100kg級）】

◇80kg級（8名）

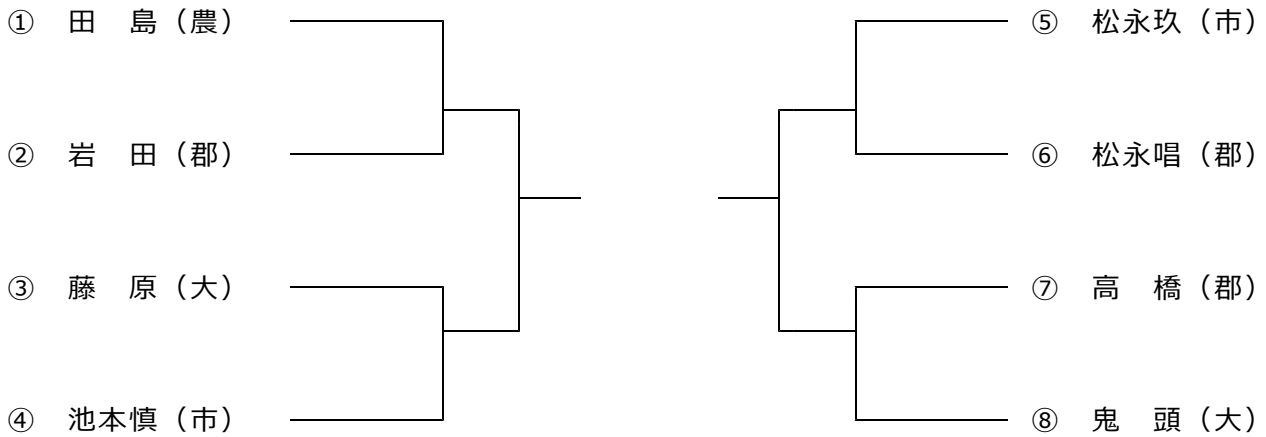

【個人80kg級 結果】

優勝 (IH出場)	準優勝
(高校)	(高校)
第3位	第3位
(高校)	(高校)

◇100kg級（8名）

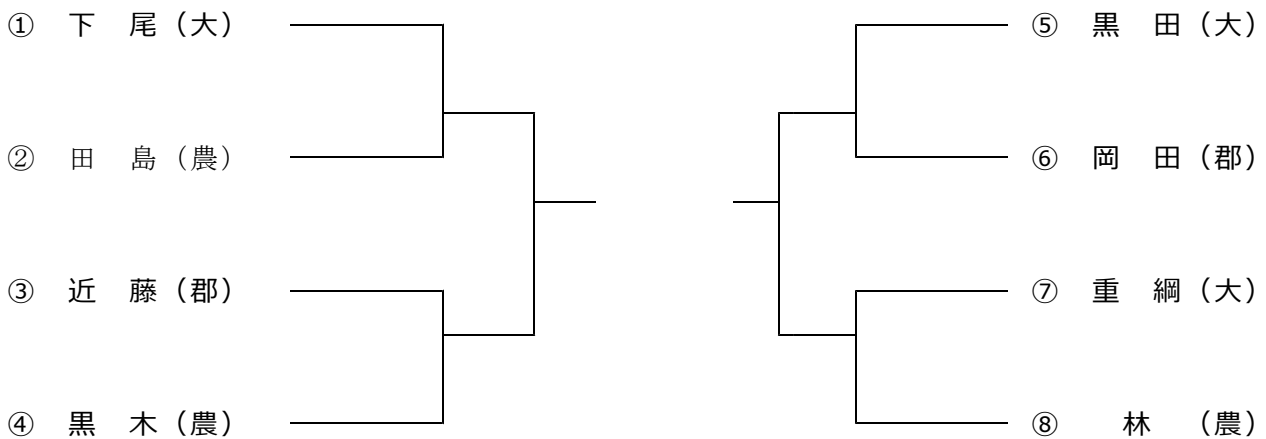

【個人100kg級 結果】

優勝 (IH出場)	準優勝
(高校)	(高校)
第3位	第3位
(高校)	(高校)

令和6年度 岐阜県高校総合体育大会 相撲競技 試合結果

【団体の部 結果】

優 勝	高等学校
<hr/> <hr/>	
準 優 勝	高等学校
<hr/> <hr/>	
第 3 位	高等学校
<hr/> <hr/>	
第 4 位	高等学校
<hr/> <hr/>	

【個人総合の部 結果】

優勝	(高校)	準優勝	(高校)
<hr/> <hr/>		<hr/> <hr/>	
第3位 (IH出場)	(高校)	第3位	(高校)
<hr/> <hr/>		<hr/> <hr/>	

☆団体優勝チームならびに個人総合の部にて優勝・2位・3位の各選手、個人体重別2階級にて優勝した選手は7月に大分県宇佐市において開催される「全国高校総体相撲競技」への出場権を獲得。

☆団体優勝～第4位のチームならびに個人上位16名は、6月に岐阜県郡上市において開催される「東海総体 相撲競技」への出場権を獲得。

☆個人優勝者所属チームは、8月に青森県十和田市において開催される「全国選抜高校相撲十和田大会」への出場権を獲得。